

# AR GARANTİ BELGESİ

## Genel Dağıtım:

### ELMOR TESİSAT MALZEMESİ TİCARET A.Ş.

Elginkan İş Merkezi Esentepe Mah. Kasap Sok. No:15/1  
34394, Şişli İSTANBUL

Tel: (0212) 705 51 00 Fax: (0212) 249 90 91

Web: <http://www.elmor.com.tr> email: [elmor@elmor.com.tr](mailto:elmor@elmor.com.tr)

## Üretici Firma:

### AR MUSLUKÇULUK SANAYİ A.Ş.

Manisa OSB 1. Kısım Keçiliköy OSB Mah. Cumhuriyet Blv.  
No:1 45030, Yunusemre MANİSA

Tel: (0236) 233 48 00 Fax: (0236) 233 06 42

Web: <http://www.armusluk.com.tr> email: [ar@armusluk.com.tr](mailto:ar@armusluk.com.tr)

## Servis ve Müşteri Hizmetleri:

### EMAR SATIŞ SONRASI MÜŞTERİ HİZ. SAN.TİC. A.Ş.

Elginkan İş Merkezi Esentepe Mah. Kasap Sokak No : 15/1  
34394, Şişli İSTANBUL

Tel: (0212) 370 13 22 / 444 0 322

Web: <http://www.emarservis.com.tr> email: [emar@emarservis.com.tr](mailto:emar@emarservis.com.tr)

## GARANTİ ŞARTLARI

- 1- Garanti süresi, ürünün teslim tarihinden itibaren başlar ve 2 yıldır.
- 2- Malta ilişkin tanıtma ve kullanma kılavuzunda gösterildiği şekilde kullanılması ve yetkili servis çalışanları dışındaki şahıslar tarafından bakım, onarım veya başka bir nedenle müdahale edilmemiş olması şartıyla, malın bütün parçaları dahil olmak üzere tamamı; malzeme, işçilik ve üretim hatalarına karşı malın teslim tarihinden itibaren yukarıda belirtilen süre kadar garantilidir.
- 3- Ürünün ayıplı olduğunun anlaşılması durumunda tüketici, 6502 sayılı Tüketicinin Korunması Hakkında kanunun 11'inci maddesinde yer alan;
  - a) Sözleşmeden dönme,
  - b) Satış bedelinden indirim isteme,
  - c) Ücretsiz onarılmasını isteme,
  - d) Satılanın ayıpsız bir misli ile değiştirilmesini isteme,haklarından birini kullanabilir.
- 4- Tüketicinin bu haklardan ücretsiz onarım hakkını seçmesi durumunda satıcı; işçilik masrafları, değiştirilen parça bedeli veya başka herhangi bir ad altında hiçbir ücret talep etmeksizin ürünün onarımını yapmak veya yaptırmakla yükümlüdür. Tüketici, ücretsiz onarım hakkını üretici veya ithalatçıya karşı da kullanabilir. Satıcı, üretici ve ithalatçı, tüketicinin bu hakkını kullanmasında müteselsilen sorumludur.
- 5- Tüketicinin, ücretsiz onarım hakkını kullanması halinde malın;
  - a) Garanti süresi içinde tekrar arızalanması,
  - b) Tamiri için gereken azami sürenin aşılması,
  - c) Tamirinin mümkün olmadığının, yetkili servis istasyonu, satıcı, üretici veya ithalatçı tarafından bir raporla belirlenmesi, durumlarının da;Tüketici malın bedel iadesini, ayıp oranında bedel indirimini veya imkan varsa malın ayıpsız misli ile değiştirilmesini satıcıdan talep edebilir. Satıcı, tüketicinin talebini reddedemez. Bu talebin yerine getirilmemesi durumunda satıcı, üretici ve ithalatçı müteselsilen sorumludur.
- 6- Ürünün garanti süresi içerisinde arızalanması durumunda, tamirde geçen süre garanti süresine eklenir. Ürünün tamir süresi en fazla 20 iş gündür. Bu süre, ürüne ilişkin arızanın servis istasyonuna servis istasyonunun olmaması durumunda, ürünün satıcısı, bayi, acentesi, temsilciliği, ithalatçısı veya imalatçısı-üreticisinden birisine bildirim tarihinden itibaren başlar. Tüketicinin arıza bildirimini; telefon, faks, e-posta, iadeli taahhütlü mektup veya benzeri bir yolla yapması mümkündür. Ancak, uyuşmazlık halinde ispat yükümlülüğü tüketiciye aittir. Ürünün arızasının 10 iş günü içerisinde giderilememesi halinde, imalatçı-üretici veya ithalatçı ürünün tamiri tamamlanıncaya kadar, benzer özelliklere sahip başka bir ürünün tüketicinin kullanması için tahsis edecektir.
- 7- Garanti kapsamında değiştirilen ürünün garanti süresi, satın alınan ürünün kalan garanti süresi ile sınırlıdır.
- 8- Tüketici, garantiden doğan haklarının kullanılması ile ilgili olarak çıkabilecek uyuşmazlıklarda yerleşim yerinin bulunduğu veya tüketici işleminin yapıldığı yerdeki Tüketici Hakem Heyetine veya Tüketici Mahkemesine başvurabilir.
- 9- Garanti Belgesi ile ilgili olarak çıkabilecek sorunlar için Gümrük ve Ticaret Bakanlığı Tüketicinin Korunması ve Piyasa Gözetimi Genel Müdürlüğü'ne başvurabilir.
- 10- Malın kullanma kılavuzunda yer alan hususlara aykırı kullanılmasıyla kaynaklanan hasar ve arızalar garanti kapsamı dışındadır.

## GARANTİ KAPSAMI DIŞINDA KALAN DURUMLAR

- 1- Taşıma sırasında ürünlerde meydana gelebilecek hasarlar.
- 2- Ürünlerin, inşaat faaliyetlerinin devam ettiği ortamlarda uzun süre kalmamasından dolayı kaynaklanan yüzey bozulmaları.
- 3- Yetkisiz kişilerce kullanma yerlerinde yapılan hatalı montajdan meydana gelen arızalar.
- 4- Yeni inşaatlarda tesisatın temizlenmeden ürünlerin monte edilmesinin sonucunda, inşaat artıklarının meydana getirdiği arızalar.
- 5- Ürünlerin kullanma kılavuzunda yer alan hususlara aykırı kullanılmasından kaynaklanan arızalar.
- 6- Asit ve aşındırıcı toz veya sıvı ihtiva eden temizlik maddeleri ile yapılan temizleme sonucundaki yüzey bozulmaları.
- 7- Ürünlerin yetkisiz onarım birimleri tarafından demonte edilmesi.
- 8- Orijinal yedek parça dışında kullanılan parçalar nedeni ile ürün özelliğinin bozulması.
- 9- Ürünlerin şebeke basıncı 5 bar'ın üzerinde olan tesisatta, basınç düşürücü bağlanmadan kullanılması.
- 10- Ürünlerin şebeke su veya ortam sıcaklığı 5 °C ile 65°C arasında kullanılmaması ve don olayı sonucu meydana gelecek arızalar.
- 11- Pili ürünlerde pilin arıza dışı normal olarak tüketilmesi.
- 12- Elektrikli ürünlerde ürünün 220V 50Hz şebeke gerilimi dışında çalıştırılması.
- 13- Ürünün kullanıldığı ortamın asit ve aşındırıcı toz veya sıvı içeren temizlik ürünleri ile temizlenmesi sonucu ortaya çıkan buharın yetersiz havalandırma nedeniyle ürünün kaplamasında meydana getireceği bozulmalar.
- 14- Pili ürünlerin orjinal pil dışındaki herhangi bir pil ile çalıştırılması.
- 15- Ürünün hatalı veya sert kullanılması ya da kullanıcı hatası sonucu oluşacak arızalar.
- 16- Ürünün tesisattan gelen taş partikülleri, çamur, çapak, kum vb. etkilere veya kireçlenme nedeniyle oluşan arızalar.
- 17- Ürünün normal çalışma basıncı 0.5-5 bar arasında çalıştırılmaması sonucu oluşan arızalar.
- 18- Atmosferik olay sonucu veya ürünlerin dış ortamda kullanımı sonucu oluşabilecek hasarlar.

## İMALATÇI FİRMANIN

ÜNVANI : AR MUSLUKÇULUK SANAYİ A.Ş.

ADRESİ : O.S.B. 1. Kısım Keçiliköy OSB Mahallesi Cumhuriyet Bulv. No:1  
Yunusemre / MANİSA

TEL : (0.236) 233 48 00

FAKS : (0.236) 233 06 42

İNTERNET: [www.armusluk.com.tr](http://www.armusluk.com.tr)

## FİRMA YETKİLİSİNİN

İmzası ve kaşesi

AR MUSLUKÇULUK SANAYİ A.Ş.

## ÜRÜNÜN

ÇİNSİ: DUŞ KOLONLARI, ÜST TAKIMLAR, DUŞ BAŞLIKLARI

MARKASI: AR

MODELİ:

TESLİM TARİHİ VE YERİ:

AZAMI TAMİR SÜRESİ: 20 İş Günü

GARANTİ SÜRESİ: 2 YIL

## SERVİS ve MÜŞTERİ HİZMETLERİ

EMAR SATIŞ SONRASI MÜŞTERİ HİZMETLERİ A.Ş.

Tüketici Danışma Hattı Tel: 444 0 322

## SATICI FİRMANIN

ÜNVANI:

ADRESİ:

TEL & FAKS:

FATURA TARİH VE NO:

KAŞE, TARİH, İMZA:

Bu bölüm satıcı tarafından mutlaka doldurulmalıdır.

# AR MUSLUKÇULUK SAN. A.Ş.



## DUŞ KOLONLARI, ÜST TAKIMLAR DUŞ BAŞLIKLARI

TANITMA ve KULLANMA KILAVUZU ve GARANTİ BELGESİ

ÇAĞRI MERKEZİ  
4440322

[www.armusluk.com.tr](http://www.armusluk.com.tr)

Elginkan



## TAVSİYE EDİLEN MONTAJ ÖLÇÜLERİ

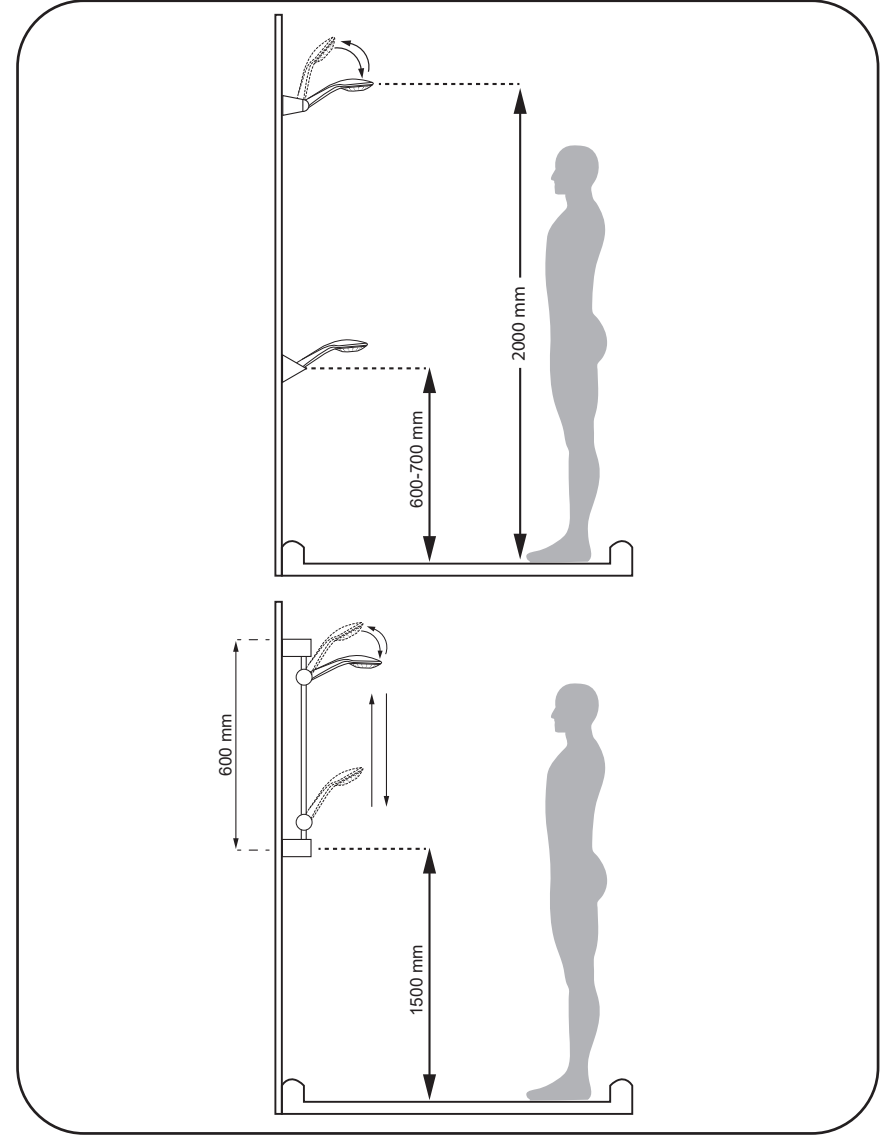
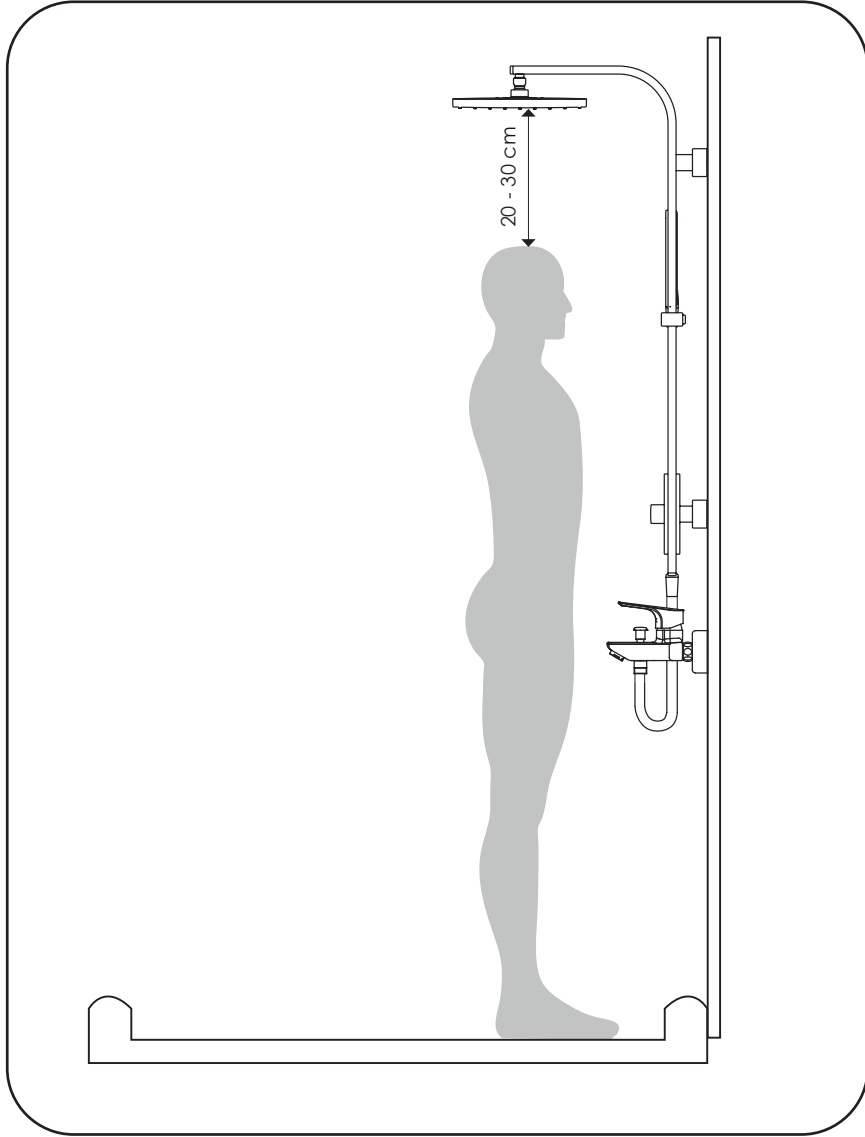



## HAREKETLİ ÜST TAKIM MONTAJI

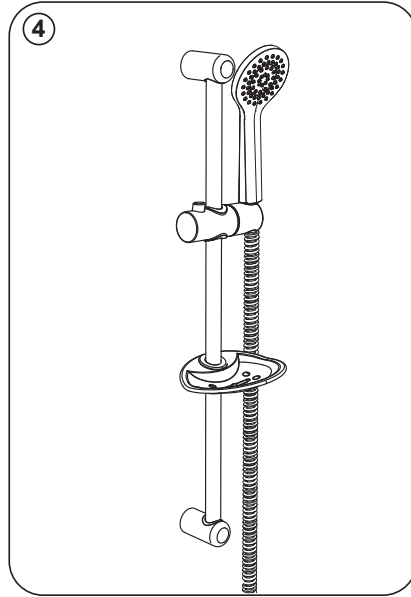
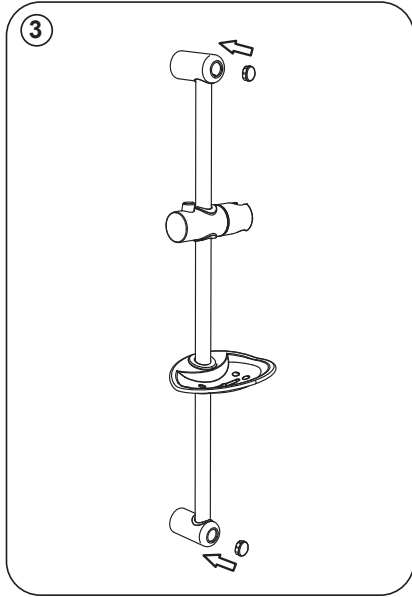
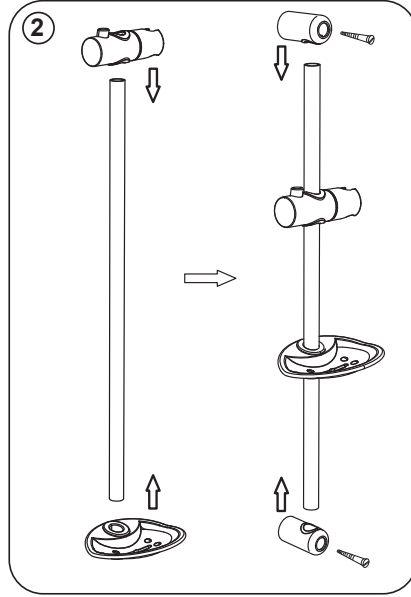
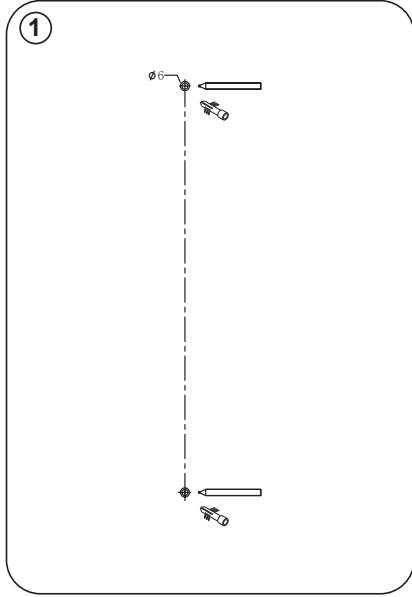

## MAFSALLI ÜST TAKIM MONTAJI - DUŞ BAŞLIĞI MONTAJI

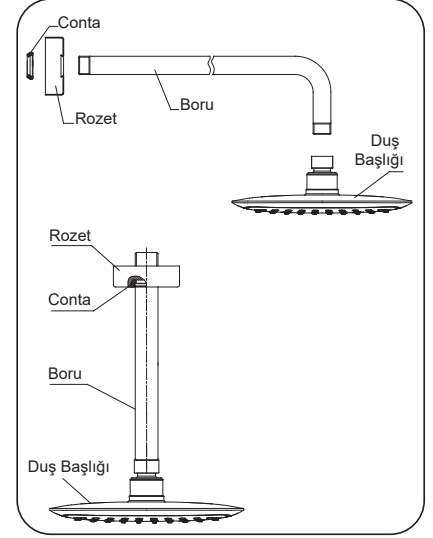
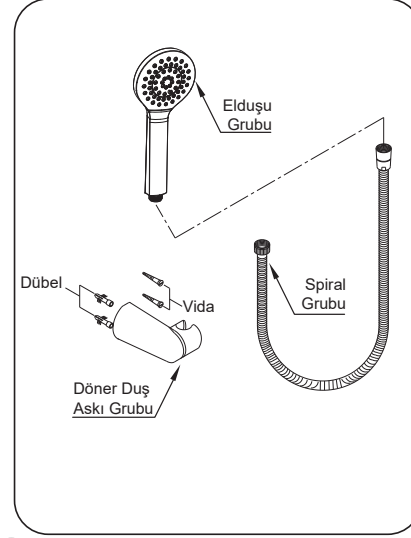

## KOLONLU DUŞ SETLERİ MONTAJI

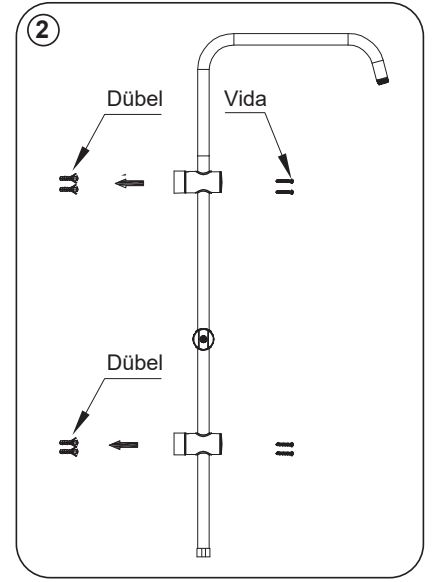
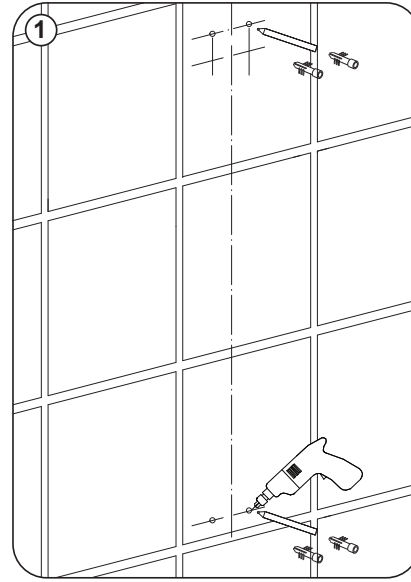

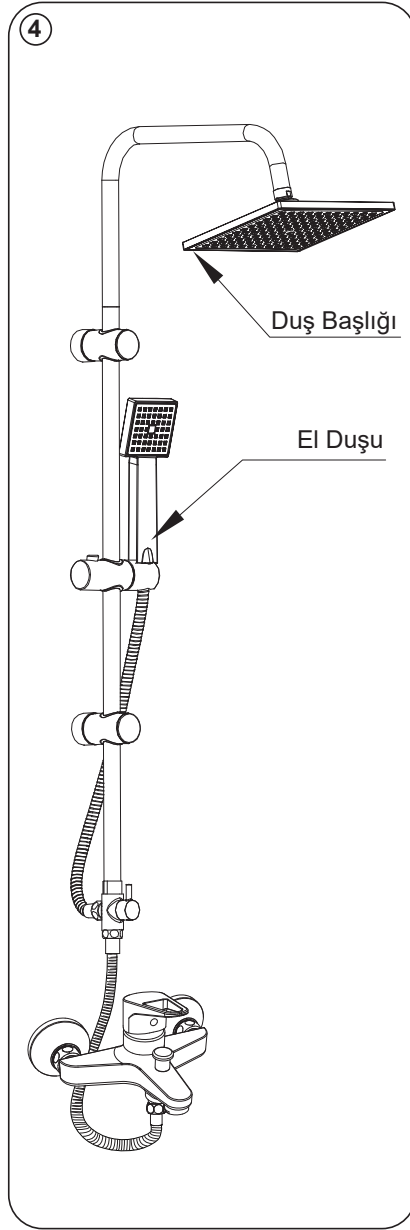
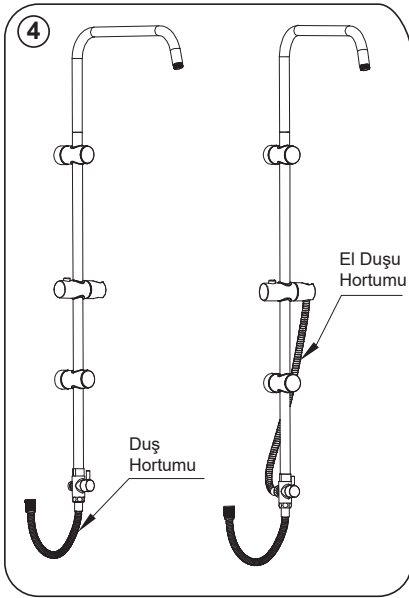
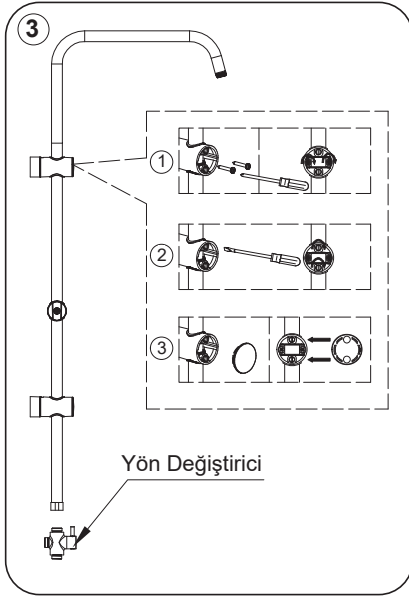

*Değerli Müşterimiz;*

*Ürünlerimizi tercih ettiğiniz için teşekkür ederiz.*

Su armatürleri dalındaki ürünlerimiz montaj ve kullanım esnasında aşağıdaki tavsiyelere uyulduğu takdirde size uzun ve sorunsuz hizmet edecektir.

- 1-Montaj öncesi tesisatınızdaki suyu bir miktar boşa akıtarak borulardaki kum, çamur ve keten gibi inşaat artıklarını temizleyiniz.
- 2-Kullandığınız su temiz değil ise su giriş hattında arıtma cihazları kullanarak suyun içindeki çamur, mikrop ve yabancı maddeleri temizleyiniz.
- 3-Bölgenizdeki tesisat sisteminde 10 bar'ın üstünde bir basınç var ise daire girişinize, olmazsa ana girişe basınç düşürücü takarak su giriş basıncını max 5 bara ayarlayınız. Basınç düşürücü, tüm tesisat elemanlarınızı ve cihazınızı koruyacaktır. Özellikle gece artan basınç armatürlere zarar vermektedir.
- 4-Tesisat sisteminizdeki su sertliği 15 Fr derecesinden yüksek ise kireçlenmeyi önlemek için su yumuşatıcı cihazlar kullanınız.
- 5-Taşıma ve montaj esnasında ürünlerin yere düşürülmemesine, herhangi bir yere çarptırılmamasına ve hasar görmemesine dikkat ediniz.
- 6-Montaj esnasında ürünün çizilmemesi için ağızları plastik kaplı montaj anahtarları kullanınız. Eğer anahtarınızın ağızı plastik kaplı değilse; lastik yada kalın bez gibi yumuşak koruyucu bir malzeme kullanarak ürününüzün kaplamasının bozulmasını önleyebilirsiniz.
- 7-Gerekli yerlere sızdırmazlık contalarını doğru biçimde yerleştiriniz.
- 8-Bakanlıkça tespit ve ilan edilen kullanım ömrü, Sanayi Mallarının Satış Sonrası Hizmetleri Hakkında Yönetmelik eki listesinden bakılacaktır.
- 9-Kromajlı mamüllerin temizlenmesinde deterjan, temizleme tozları ve asitli su gibi tahriş edici maddeler kullanmayınız, sabunlu kuru bez ile temizlik yeterlidir. Ayrıca kromajlı armatürlerinizi altı ayda bir gazla ıslatılmış temizlik beziyle parlatabilirsiniz.

**AR MUSLUK, EMAR VE ELMOR ELGİNKAN TOPLULUĞU KURULUŞLARIDIR.**



**Elginkan**

Önceden haber vermeksizin ürünlerin teknik özelliklerini değiştirebilme hakkını saklı tutar. Ürünlerin Teknik Resim ve Yedek Parça Kataloglarına [www.armusluk.com.tr](http://www.armusluk.com.tr) adresinden ulaşabilirsiniz. Güncel servis adres bilgilerini Çağrı Merkezi veya internet sitemizden öğrenebilirsiniz.

[www.armusluk.com.tr](http://www.armusluk.com.tr)